

LEVER HOIST

SBH-A型手扳葫芦

SBH-A TYPE LEVER HOIST

SBH-A手扳葫芦是一种轻小型、多用途的手动起重、牵引机械。在结构设计、材料选用、制造工艺等方面都有较大改进，使产品在构造和使用上更具有优势。

适用范围：

广泛适用于电力、矿山、造船、建筑、运输、邮电等部门的设备安装、货物起吊、机件牵引、散件捆绑、线路拉紧及焊接对位等场合。

SBH-A手扳葫芦特点：

1. 主要零件采用优质钢材制造，确保产品经久耐用。
2. 上下钩架采用精密锻造工艺，保证产品安全使用。
3. 双棘爪制动器，提高使用的安全性和可靠性。
4. 设有制动离合装置，在空载时自由拽拉链条，能够快速调整下吊钩的位置，极大地方便了操作。
5. 双向棘爪手柄，方便提升和下降重物。
6. 手柄设计合理，使操作更舒适。

Model: SBH-A



TECHNICAL BENEFITS

1. Superior Grade 80 or Grade 100 load chain and link, Din standard.
2. Forged and heat treated load hooks with batch trace ability and stretch indicators.
3. 360° handle rotation with stroke to ratchet indicators.
4. Double pawl brake system.
5. Asbestos free brake linings.
6. Forged safety latch.
7. Sealed roller bearings.
8. 100% load tested to 1.5xWLL.
9. 400% MBL of WLL.
10. 2000 cycle batch tests.

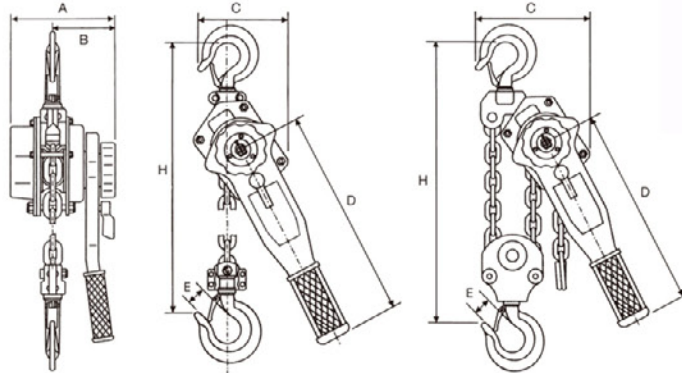

SBH-A型手扳葫芦参数：

TESTED ACCORDING TO EN13157-2004

型号 Product Code	额定起重量 Capacity (t)	起升高度 Standard Lift (m)	试验载荷 Test Load (t)	满载时手拉力 Pulling Efforts (kg)	起重链条行数 Chain Fall No.	起重链条直径 Load Chain Dia. (mm)	主要尺寸 Dimensions(mm)					净重 Net Weight (kg)
							A	D	B	C	H	
SBH-A050	0.50	1.5	0.75	10	1	5	148	280	45	96	325	5.9
SBH-A075	0.75	1.5	1.13	14	1	6	148	280	45	96	325	6.6
SBH-A100	1.00	1.5	1.50	16	1	6	148	280	48	96	325	6.6
SBH-A150	1.50	1.5	2.25	22	1	8	172	410	52	110	380	10.8
SBH-A200	2.00	1.5	3.00	26	1	8	172	410	60	110	380	11.1
SBH-A300	3.00	1.5	4.50	32	1	10	195	410	66	145	480	18.2
SBH-A600	6.00	1.5	9.00	34	2	10	195	410	80	145	480	28.1